

serie/range
FGRI



Morella Forni®
morelloforni.com

**Forno rotante ibrido
a legna e gas +
piano riscaldato a gas**
*Four rotatif hybride
bois et gaz +
dessus chauffé au gaz*



- Les fours FGRI ont un fonctionnement hybride bois et gaz, ils ne peuvent être utilisés qu'à bois ou gaz seulement ou combiné gaz + bois simultanément.

- Les fours de la série FGRI sont équipés de deux brûleurs indépendants, un dédié au chauffage du dôme et un au chauffage de la plaque de cuisson, ce dernier tournant, grâce à la stabilité thermique élevée et au chauffage indépendant du sol ils sont capables de toujours cuire parfaitement même en cas de cuissons répétées dans peu de temps sans que les stalles ne refroidissent.

- Les fours FGRI appartiennent à la famille des fours rotatifs, où le sol, motorisé à vitesse et direction variable, donne une uniformité et des temps de cuisson réduits.

- Les zones de combustion du bois et des brûleurs à gaz sont séparées par des chenets métalliques

- Le tiroir à cendres et de collecte facilite les opérations de nettoyage, améliore la combustion bois et les conditions de cuisson hygiéniques.

- Une grande masse réfractaire et une isolation sont conçues pour maximiser l'efficacité, et réduire les coûts de fonctionnement et les pertes de chaleur.

- Double mode de fonctionnement:

*manuel

- l'opérateur sélectionne la température maximale et régule manuellement l'intensité de la flamme de gaz au moyen du modulateur de flamme

* automatique (uniquement dans la version à écran tactile):

grâce au système de contrôle, la flamme s'ajuste et diminue et augmentation de l'intensité en fonction de la température réglée, économie de consommation et utilisation simplifiée.

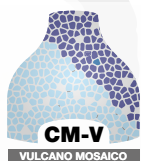

le finiture della linearange finishes • FGRI

FORNO ROTANTE/ROTARY OVEN



Mod./Ref.	Capacité pizzas Ø 30 cm	Productivité par heure
FGRI100	6	100 pizze/h
FGRI110	8	140 pizze/h
FGRI130	10	140 pizze/h
FGRI150	14	240 pizze/h

Table de brûleurs à gaz série "FGRI"

Mod./Ref.	Potential bois total	Potential gaz total	Consommation		Raccords a gaz
			Méthane (mc/h)	G.P.L (Kg/h)	
FGRI100	11 kW	24 kW	2,6	2,0	3/4" G
FGRI110	12 kW	28 kW	3,0	2,8	3/4" G
FGRI130	16 kW	36 kW	3,8	2,8	3/4" G
FGRI150	19 kW	43 kW	4,6	3,4	3/4" G

certificazioni
certifications

costruiti ed omologati
secondo le norme
fabbricé et certifié
selon les normes



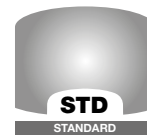
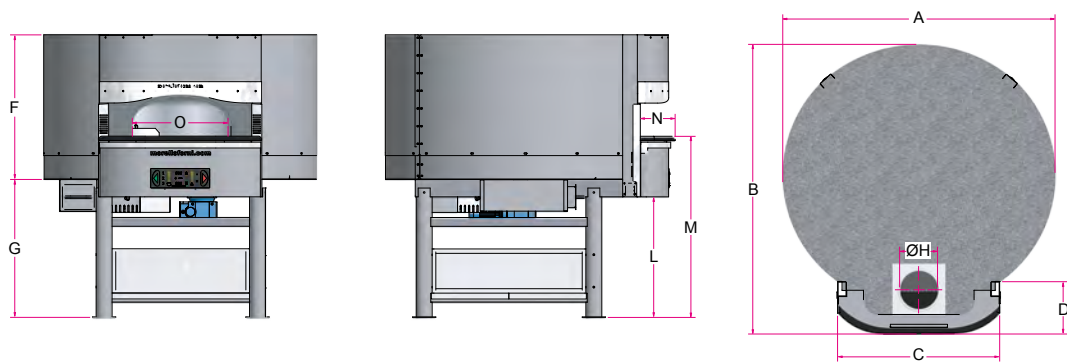

serie
range
FGRI

**Forno rotante ibrido
a legna e gas +
piano riscaldato a gas**
*Four rotatif hybride
bois et gaz +
dessus chauffé au gaz*

Mod./Ref.	ØH	A	B	C	D	F	G	L	M	N	O	Poids (kg)
FGRI100	25	166	177	102	30	100	94	82	122	25	55	1900
FGRI110	25	190	200	112	30	100	94	82	122	25	65	2300
FGRI130	25	212	212	122	30	100	94	82	122	25	75	2700
FGRI150	25	230	245	122	30	126	94	82	124	25	82	3900

**FORNO ROTANTE/
Four rotatif**

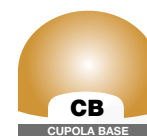
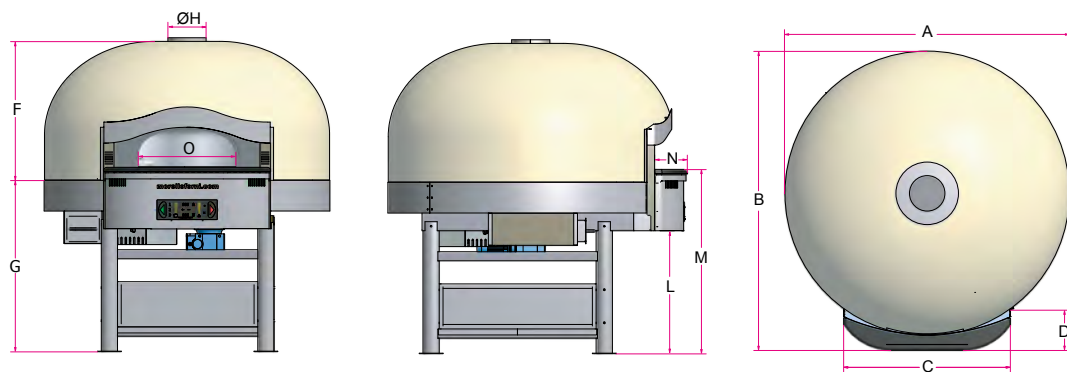

Mod./Ref.	ØH	A	B	C	D	F	G	L	M	N	O	(kg)Poids (kg)
FGRI100	25	166	177	102	30	112	94	82	122	25	55	2000
FGRI110	25	190	200	112	30	112	94	82	122	25	65	2400
FGRI130	25	212	212	122	30	112	94	82	122	25	75	2800
FGRI150	25	230	245	122	30	140	94	82	124	25	82	4000

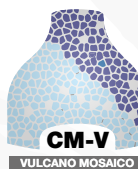
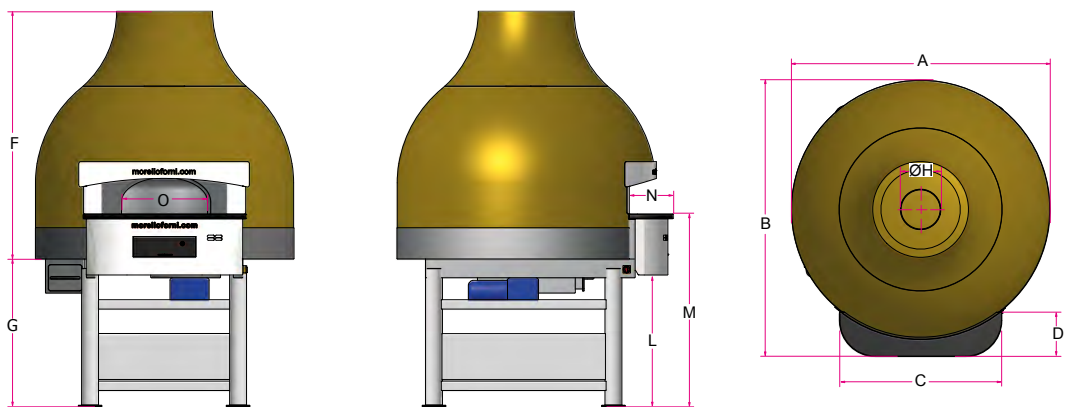

Mod./Ref.	ØH	A	B	C	D	F	G	L	M	N	O	Poids (kg)
FGRI100	25	166	177	102	30	132	94	82	122	25	55	2100
FGRI110	25	190	200	112	30	132	94	82	122	25	65	2500
FGRI130	25	212	212	122	30	132	94	82	122	25	75	2900
FGRI150	25	230	245	122	30	160	94	82	124	25	82	4100

alcune nostre finiture
*certains de nos
finitions*



MORELLO FORMI s.a.s.
Via B. Parodi, 35 - 16014 Ceranesi (Genova) - Italy
Tel. +39 010 7401194 • Fax +39 010 7492194
email: info@morelloformi.com